

Actio, una herramienta para la transformación digital de la administración local.

Diputació de Tarragona

Enric Brull Alabart | Director de l'Àrea de Coneixement i Qualitat

El camino hacia la Excelencia

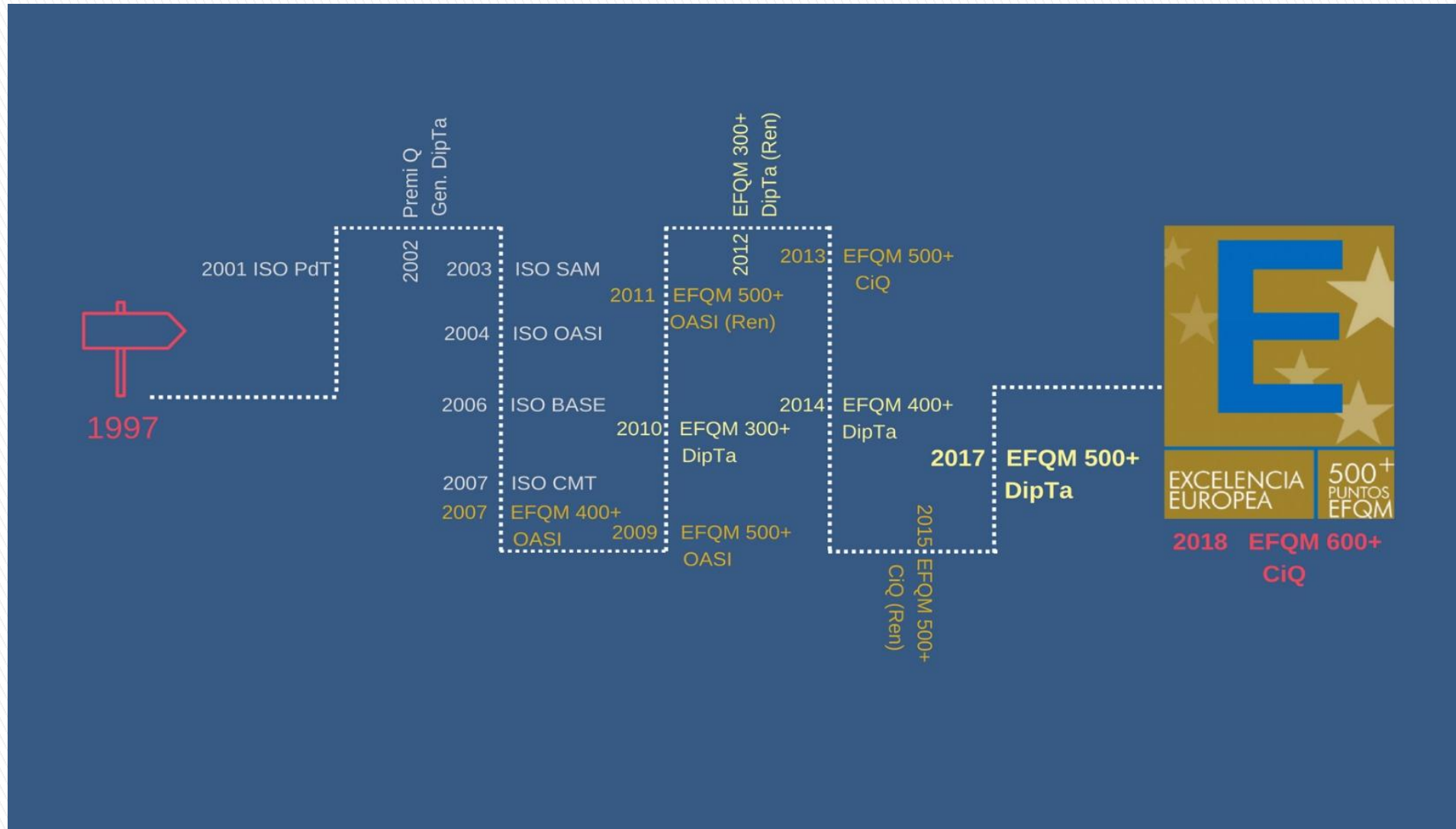

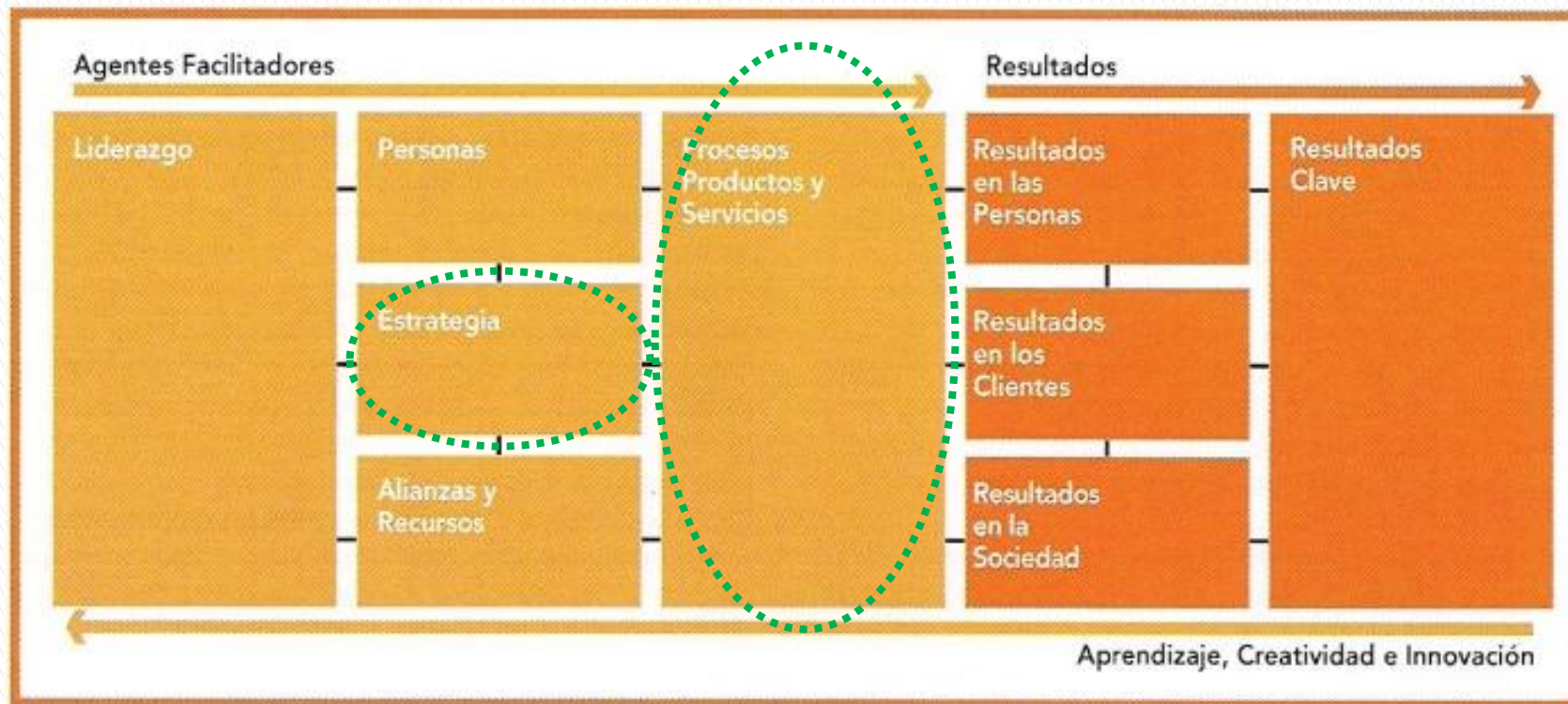

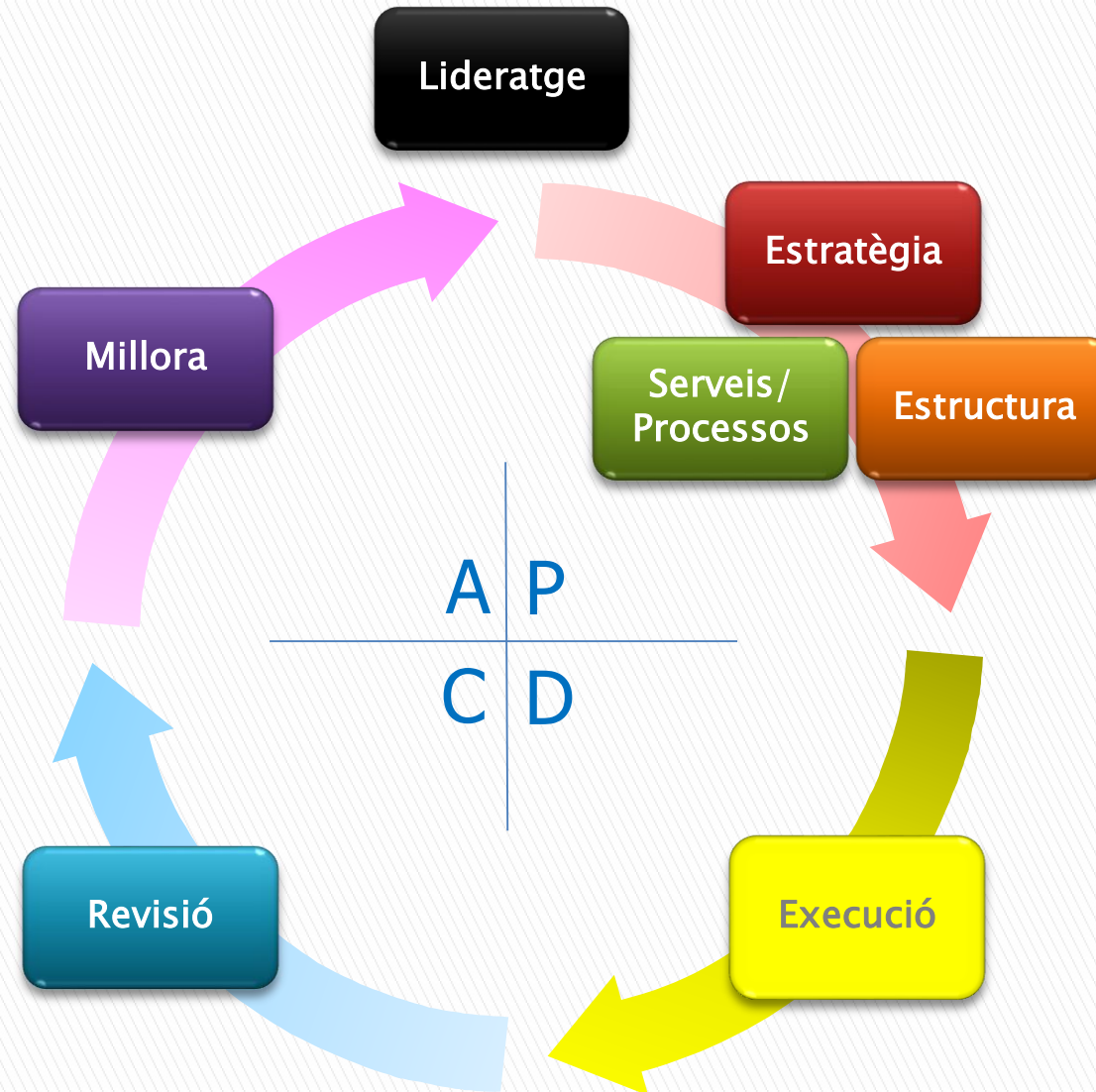

'Solo' hemos de ser 'muy buenos' en 2 cosas. **Gestionando...**

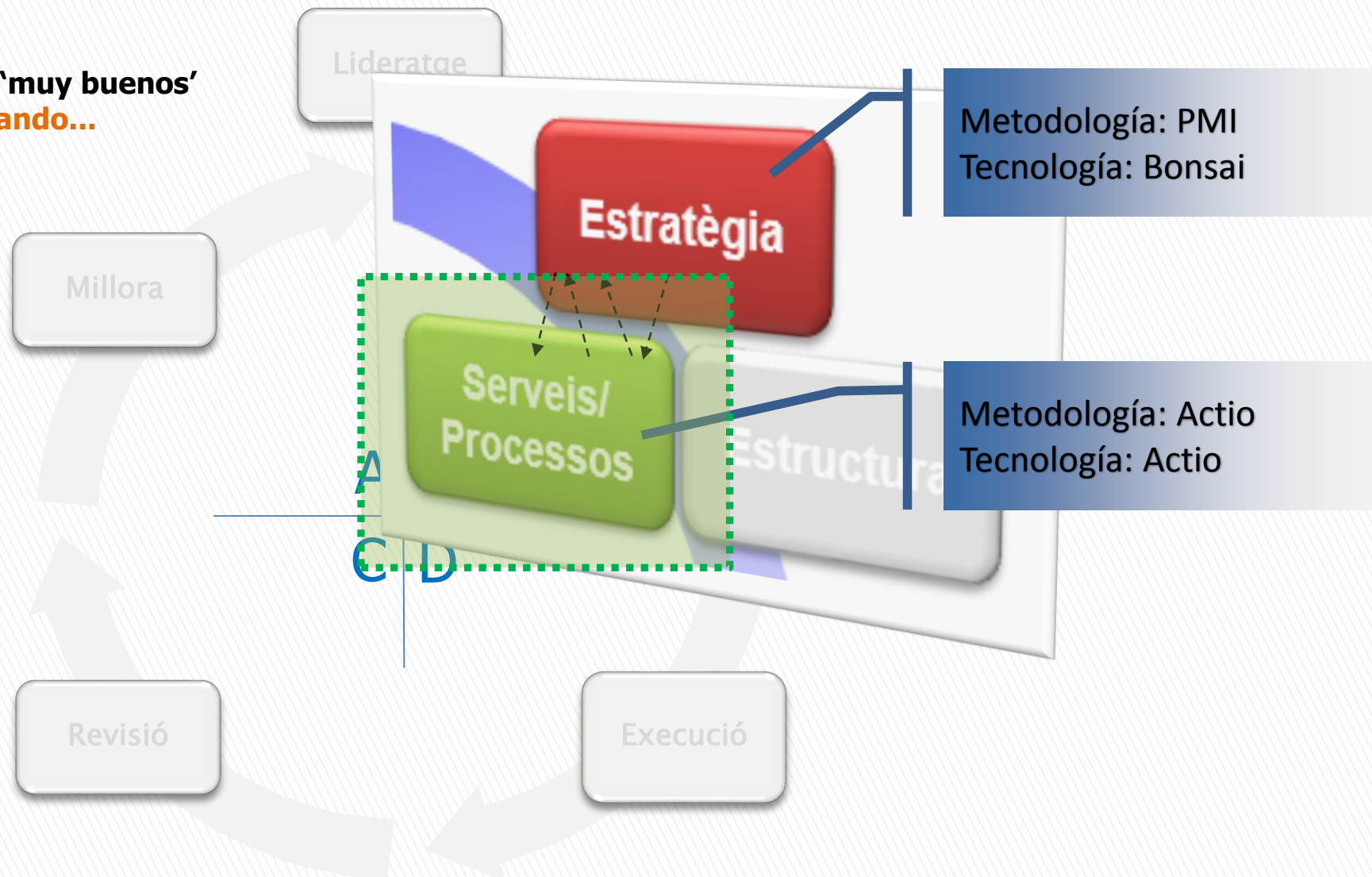

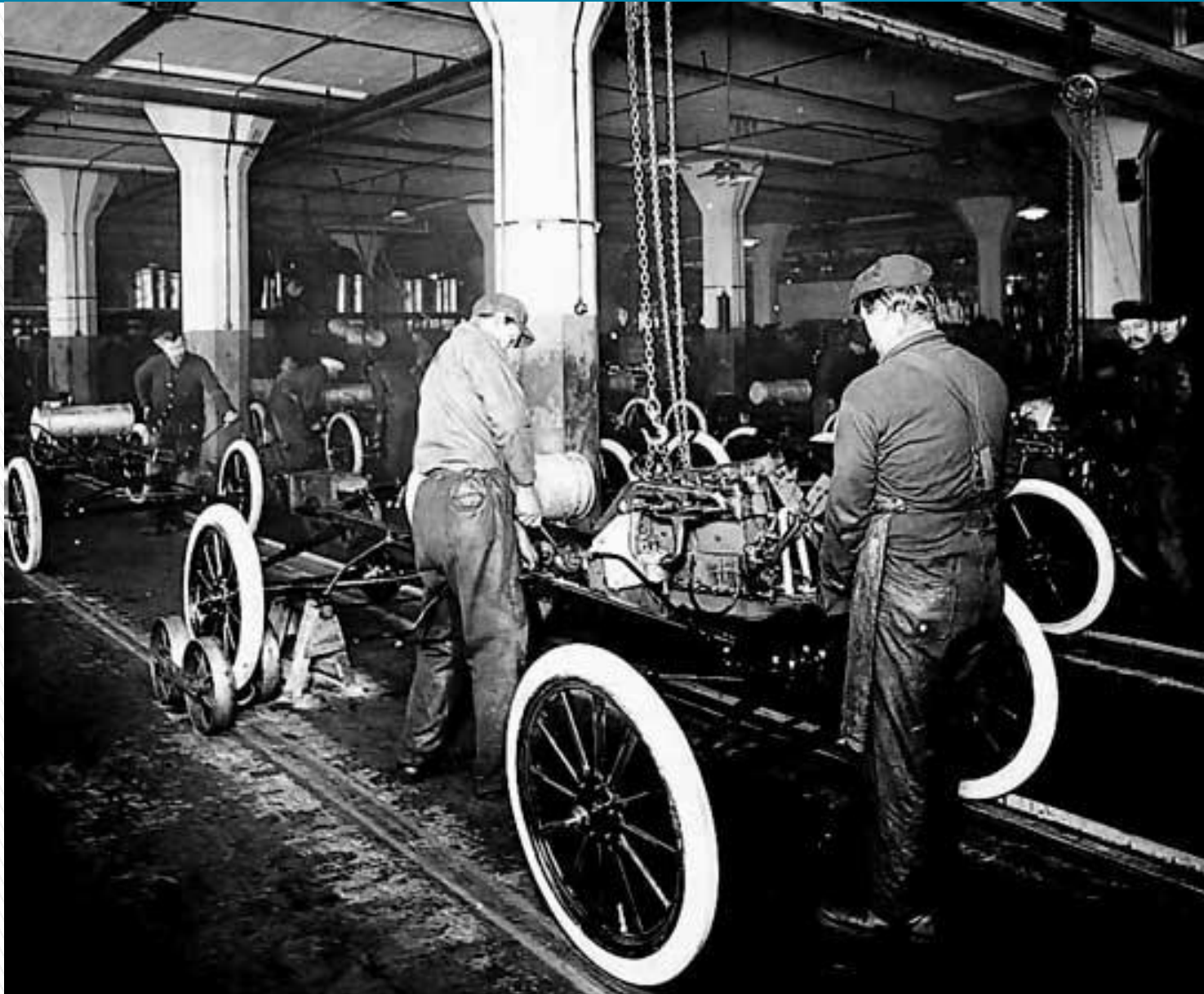

La cadena de productos...



... la cadena de productos...

Número de robots por 10.000 trabajadores:

Media mundial:	74
España:	-
España / Automovil	160
Media mas avanzados:	300
Corea del Sur	631
Corea del Sur / Automovil	2.145

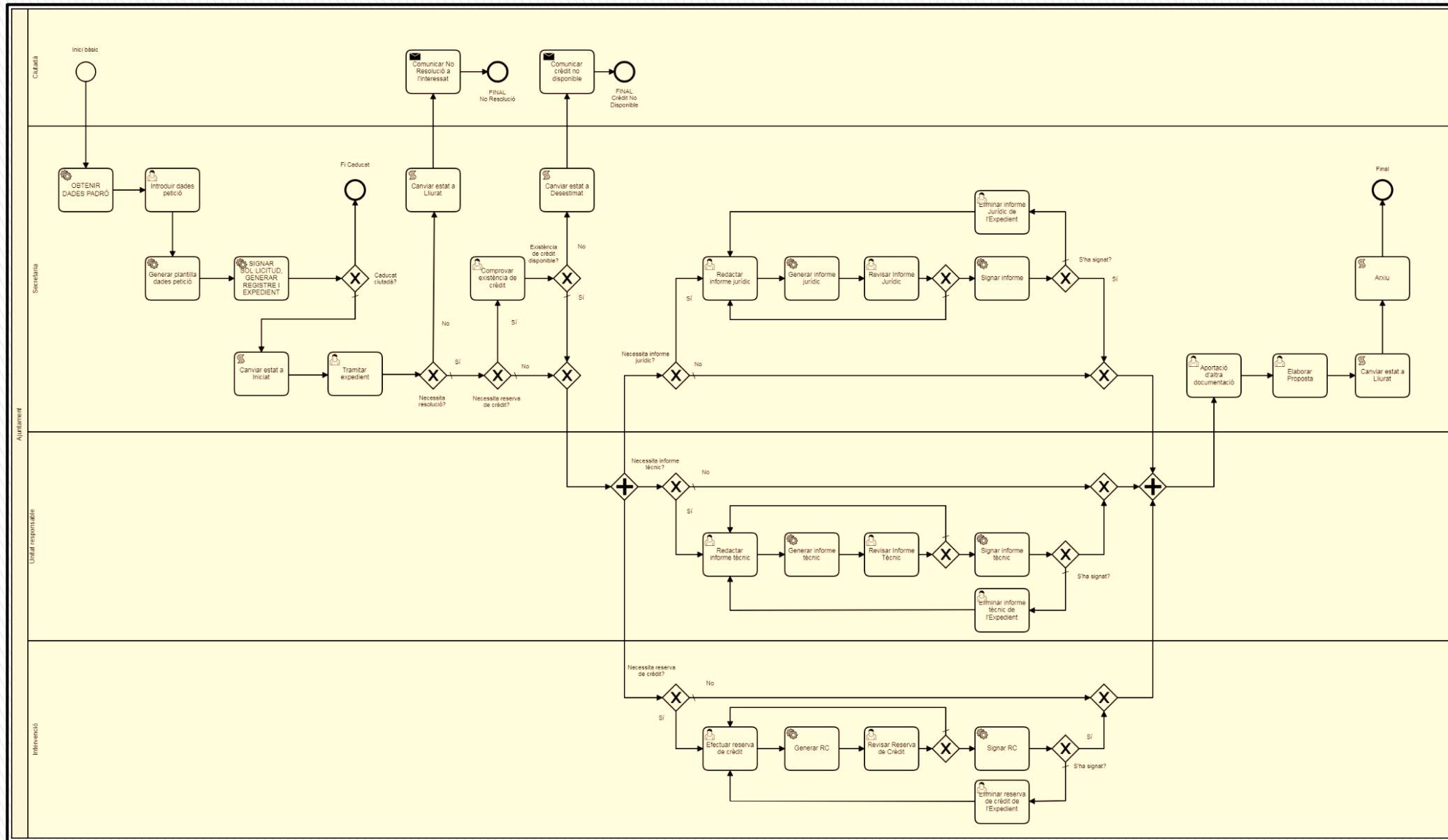

... la 'cadena de servicios'.

Orientació als serveis
 Serveis interrelacionats: Exemple de serveis Intervenció

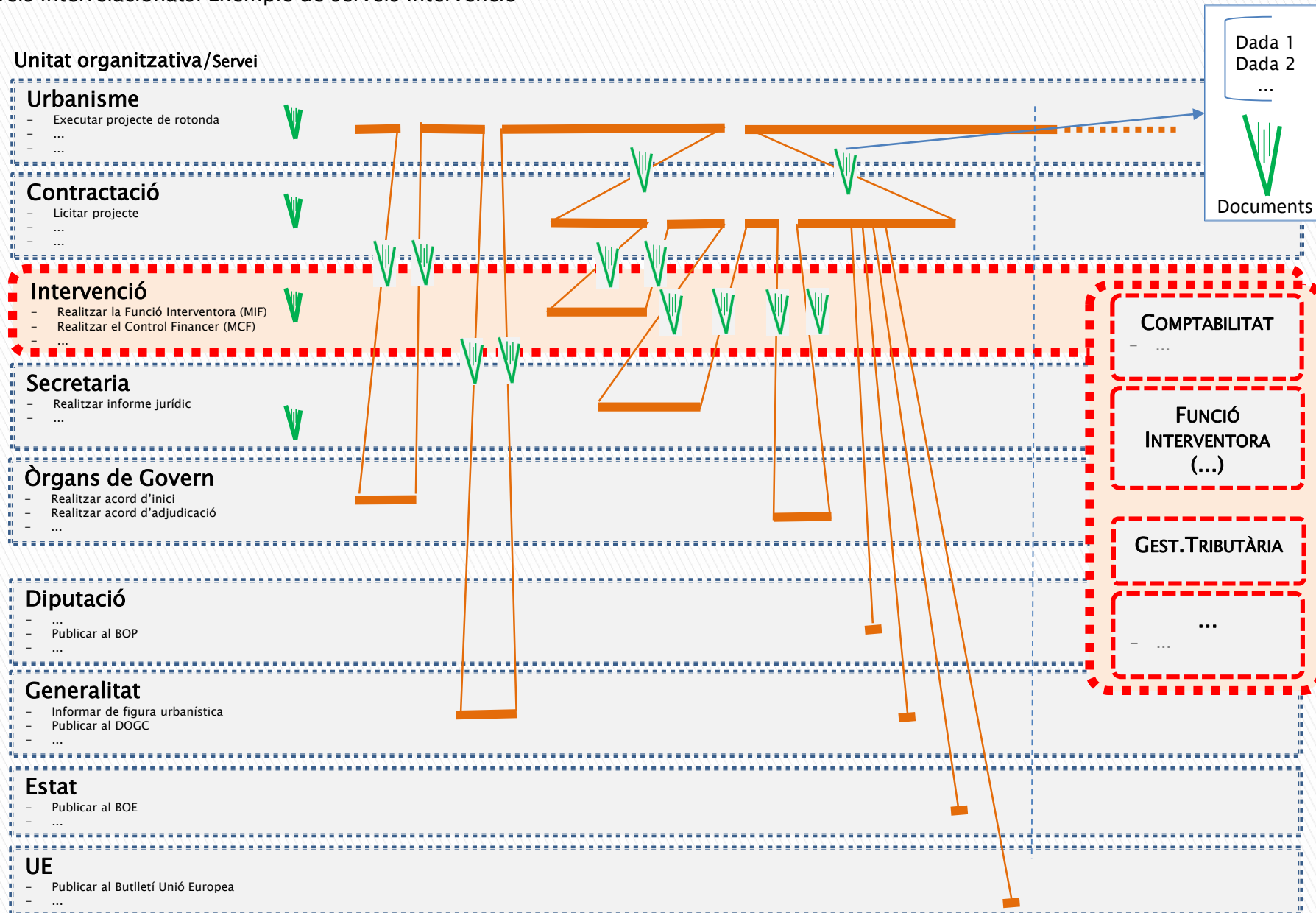



Plataforma **Actio**

Projecte per l'automatització de serveis públics

2. Actio, hoy...

Planificar

Serveis

Cercar dins l'arbre...

- ▷ DIP40 - Gabinet de Presidència i Planific
- ▷ DIP45 - Servei d'Assistència Municipal (S
- ▷ DIP50 - Servei d'Assistència al Territori (
- ▷ DIP55 - Servei d'Assistència al Ciutadà (S
- ▷ DIP70 - Recursos Humans i Polítiques A
- ▷ DIP75 - Coneixement i Qualitat
 - ▷ DIP7501 - Aplicacions de Gestió
 - ▷ DIP7502 - Comunicacions
 - ▷ DIP7503 - Publicació web
 - ▷ DIP7504 - Sistema de Gestió
 - ▷ DIP7505 - Gestió Administrativa
 - ▷ DIP7506 - CAU
 - DIP7506S001 - Resolució incidè
 - DIP7506S002 - Resolució incidè
 - DIP7506S003 - Resolució incidè
 - DIP7506S004 - Resolució incidè
 - DIP7506S005 - Resolució incidè
 - DIP7506S006 - Petició de canvi
 - DIP7506S007 - Petició de canvi
 - DIP7506S008 - Petició de canvi
 - DIP7506S009 - Petició de progr
 - DIP7506S010 - Petició aprovisio
 - DIP7506S011 - Petició de consu
 - DIP7506S012 - Petició d'accés a
 - DIP7506S013 - Petició d'accés a
 - DIP7506S014 - Petició usuaris A
 - DIP7506S015 - Emissió d'inform
 - DIP7506S016 - Integritat/Segure
 - DIP7506S017 - Identitats usuari
 - DIP7506S018 - Suport processa
 - DIP7506S019 - Resolució incidè
 - DIP7506S020 - Petició de Comu

Servei: Resolució incidències maquinari de lloc de treball

Identificació | Temps | Equip | Compres | Import | Qualitat | Comunicació | Riscos | G. Interès | Inf. Seu electrònica | Doc. complementària | Tràmits on-line

Identificació/Abast/Missió | Tipologia | Descripció del servei | Documentació | Procediments | Fluxogrames

Id.	Descripció	Servei	Imatge	Destinatari	Categoria	Procediment	Responsable
155	Incidències maquinari	DIP75_MAQUI_00001		Intern	CAU (DIP75_CAU00)		CAU (Josep Maria Ribes)

Tareas: 30
Otros: 19



3. Trazabilidad

Diputació Tarragona | www.dipta.cat Diputació de Tarragona Enric Brull Alabart

Serveis

Cercar dins l'arbre...

- DIP40 - Gabinet de Presidència i Planif
- DIP45 - Servei d'Assistència Municipal
- DIP50 - Servei d'Assistència al Territori
- DIP55 - Servei d'Assistència al Ciutadà
- DIP70 - Recursos Humans i Polítiques
- DIP75 - Coneixement i Qualitat
 - DIP7501 - Aplicacions de Gestió
 - DIP7502 - Comunicacions
 - DIP7503 - Publicació web
 - DIP7504 - Sistema de Gestió
 - DIP7505 - Gestió Administrativa
 - DIP7506 - CAU
 - DIP7506S001 - Resolució incidències
 - DIP7506S002 - Resolució incidències
 - DIP7506S003 - Resolució incidències
 - DIP7506S004 - Resolució incidències
 - DIP7506S005 - Resolució incidències
 - DIP7506S006 - Petició de canvi
 - DIP7506S007 - Petició de canvi
 - DIP7506S008 - Petició de canvi
 - DIP7506S009 - Petició de progr
 - DIP7506S010 - Petició aprovisi
 - DIP7506S011 - Petició de cons
 - DIP7506S012 - Petició d'accés
 - DIP7506S013 - Petició d'accés
 - DIP7506S014 - Petició usuaris

Editant servei: Resolució incidències maquinari de lloc de treball

Peticions Seguiment Temps Equip Qualitat

Peticions associades al servei 3671

Flux	Descripció	Expedient	Iniciador	Tercer	Estat	Inici	Fi
155	Impressora etiquetes ARCANPR03	800433-2014-114-9000-000052	kmtnez	Kelma Martinez Toro	Incidència resolta (final)	01/10/2014	13/11/2014
155	La impressora enbruta el paper	800433-2014-114-9000-000052	nmasip	Norma Masip Borrull	Incidència resolta (final)	01/10/2014	01/10/2014
155	Problema arranc i lent	800433-2014-114-9000-000052	rpomerol	Ricard Pomerol Magrinyà	Incidència resolta (final)	01/10/2014	10/10/2014
155	La impressora RICOH C420	800433-2014-114-9000-000052	jgirones	Josep Gironès Descarrega	Incidència resolta (final)	30/09/2014	07/10/2014
155	Canvi del kit de manteniment d'una impressora	800433-2014-114-9000-000052	jprieto	Joan Prieto Serra	Incidència resolta (final)	29/09/2014	31/10/2014
155	Ordinador, es para sol.	800433-2014-114-9000-000052	falvarez	Florencia Alvarez Fernández	Incidència resolta (final)	25/09/2014	31/10/2014
155	Mentre treballava HA SORTIT: "ERROR GRAVE"	800433-2014-114-9000-000052	mcargol	Montserrat Cargol Plana	Incidència resolta (final)	25/09/2014	01/10/2014
155	Impressora embussada	800433-2014-114-9000-000052	jribes	Josep Maria Ribes Serra	(esborrada)	19/09/2014	19/09/2014
155	No va la connexió del ordinador a l'escanner	800433-2014-114-9000-000052	descarre	Dolors Escarré Reig	Incidència resolta (final)	18/09/2014	18/09/2014
155	No podem escanejar documents amb l'escaner de AGIG	800433-2014-114-9000-000052	mnoquese	Marta Nogués Esteban	Incidència resolta (final)	18/09/2014	18/09/2014

Anterior 1 .. 359 360 361 362 363 364 365 366 367 368 Següent

Petició **Expedient**

Petición

Trazabilidad

Traçabilitat De la petició

Diputació de Tarragona | www.dipta.cat **Diputació de Tarragona** 1 8 1788

Peticions » Petició » Comentaris **1/1** **Tasques**

Peticions » Petició: DIP75_MAUQU_00001:1175916 > Com recuperar documentació en impressora

Tasques d'usuari

Petició 1175916: Com recuperar documentació en impressora

	Ha realitzat: Crear incidència	04/06/2018 10:11
Han passat 2 minuts, 5 segons		
	Ha realitzat: Assignar incidència	04/06/2018 10:13
Han passat 18 segons		
	Ha realitzat: Gestionar incidència	04/06/2018 10:14
Han passat 57 segons		
	Ha realitzat: Assignar tasques CAU Extern	04/06/2018 10:15
Han passat 2 hores, 34 minuts, 6 segons		
	Ha realitzat: Resoldre incidència CAU Extern	04/06/2018 12:49
Han passat 19 hores, 56 minuts, 59 segons		
	Ha realitzat: Gestionar incidència	05/06/2018 08:46
Han passat 9 minuts, 40 segons		
	Ha realitzat: Pretancar incidència	05/06/2018 08:55
Han passat 9 minuts, 20 segons		
	Ha realitzat: Verificar incidència	05/06/2018 09:05

✓ Incidència resolta fa 3 setmanes

Copia

Dades de la petició

Número Petició	1175916
Descripció	Com recuperar documentació en impressora
ID Activiti	30511845
Flux Treball	Incidències maquinari
Model	APRO-101
Unitat	SECRETARIA INTERVENCIO MUNICIPAL
Client	José Maria Mas Martín
a/e client	jmmas@diputaciodelatarragona.cat
Client	jmmas
Unitat client	SECRETARIA INTERVENCIO MUNICIPAL
Iniciat per	jmmas
Data d'alta	04/06/2018 10:11
Canal Entrada	TELE
Valoració general	7
Visibilitat	Pública

Traçabilitat De la petició

Diputació de Tarragona | www.dipta.cat **Diputació de Tarragona** 1 8 1788  Enric Brull Alabart

Peticions > Peticions > **Detalls de la Petició: DIP75_MAQUI_00001-1175916** > Com recuperar documentació en impressora

Petició Comentaris (1/1) Tasques **Històric** Enquesta Dades

Tasca	Usuari	Data Inici	Data FI	Durada	Hores treball	Despesa	Estat
Crear incidència	jmmas	04/06/2018 10:11:51					
Assignar incidència	croige	04/06/2018 10:11:51	04/06/2018 10:13:56	00:02:04	00:06:00		
Prioritat (End script 0)		04/06/2018 10:13:56					
Incidència greu?		04/06/2018 10:13:56					
estat iniciat (Start script 0)		04/06/2018 10:13:56					
Gestionar incidència	croige	04/06/2018 10:13:56	04/06/2018 10:14:14	00:00:18	00:05:00		
Prioritat (End script 0)		04/06/2018 10:14:14					
exclusiveGateway		04/06/2018 10:14:14					
Assignar tasques CAU Extern	croige	04/06/2018 10:14:14	04/06/2018 10:15:11	00:00:57	00:05:00		
exclusiveGateway		04/06/2018 10:15:11					
Notificar Tecnic Sintesi		04/06/2018 10:15:11					
Resoldre incidència CAU Extern	rmendez	04/06/2018 10:15:11	04/06/2018 12:49:17	02:34:05	00:15:00		
estat iniciat (Start script 0)		04/06/2018 12:49:17					
Gestionar incidència	croige	04/06/2018 12:49:17	05/06/2018 08:46:16	19:56:59	00:05:00		
Prioritat (End script 0)		05/06/2018 08:46:16					
exclusiveGateway		05/06/2018 08:46:16					
Estat != iniciat		05/06/2018 08:46:16					
Pretancar incidència	croige	05/06/2018 08:46:16	05/06/2018 08:55:56	00:09:39	00:06:00		
Resolt?		05/06/2018 08:46:16					
Notificar resolució		05/06/2018 08:55:56					
Notificar incidència greu?		05/06/2018 08:55:56					
Verificar incidència	jmmas	05/06/2018 08:55:56	05/06/2018 09:05:16	00:09:19	00:01:00		
Verificació tancament		05/06/2018 09:05:16					
Enquesta-3		05/06/2018 09:05:16	05/06/2018 09:05:41	00:00:25			
Enquesta-3: inici	jmmas	05/06/2018 09:05:16					
Enquesta-3: completar		05/06/2018 09:05:16	05/06/2018 09:05:41	00:00:25			

Traçabilitat De la petició

The screenshot displays the user interface of the Diputació de Tarragona website. At the top, the header includes the logo and name 'Diputació de Tarragona' on the left, and navigation icons for menu, notifications (1), mail (1768), and user profile (Enric Brull Alabart) on the right. A left sidebar menu lists various sections: Peticions, Tasques, Modelador, Administració, Enquesta, Ajuda, and Informes. The main content area is titled 'Peticions' and shows the details for a specific petition: 'Detalls de la Petició: DIP75_MAUUI_00001:1175916' with the subject 'Com recuperar documentació en impressora'. Below this, a navigation bar contains 'Petició', 'Comentaris 1/1', 'Tasques', 'Històric', 'Enquesta', and 'Dades'. The 'Comentaris' section is active, showing a comment form with options for 'Configurar', 'Adjuntar', and 'Privat', and an 'Enviar' button. A single comment is visible, posted by user 'imendez' on 04/06/2018 at 12:48. The comment text reads: 'Em comenta l'usuari que va omplir un formulari via web. Ho va imprimir però no va guardar aquest document. Li explico que el document ja no el pot tornar a recuperar. Però que si el necessita en format digital, el pot escanejar i guardar-lo com a pdf.'

Traçabilitat De la petició

The screenshot shows the 'Dades' (Data) tab of a petition details page. The page title is 'Peticions' and the breadcrumb is 'Detalls de la Petició: DIP75_MAQUI_00001:1175916 > Com recuperar documentació en impressora'. The 'Dades' tab is highlighted with a red circle. The data is presented in a table with two columns: field name and value.

afectaLOPD	false
agentAssignat	croige
agentAssignat_dades.label_	Cai Roigé Roca
agentAssignat_dades.nomComple	Cai Roigé Roca
cauExtern	rmendez
cauExtern_dades.label_	Ramon Mendez Davila
cauExtern_dades.nomUsuari	Ramon Mendez Davila
componentAfectat	Impressora
componentAfectat_dades.label_	Impressora
dataPrevista	2018-06-04T10:08:00+0200
descripcioInterna	Com recuperar documentació en impressora
detall	Com recupero documentació dels dies 30 i 31 enviades a impressora sense haver estat guardades.
documentAnnexe	<NULL>
estat	Arxivat
estatPrevi	Lliurat
estatPrevi_dades.label_	Lliurat
estat_dades.label_	Arxivat
impacte	1
impacte_dades.label_	1
impressoraAfectada	<NULL>
impressoraAfectada_dades.Code	
impressoraAfectada_dades.Marca	
impressoraAfectada_dades.Model	
isActioModel	true
isOrigenCiutada	false
limit	5

Servicio

Conjunto de peticiones

Trazabilidad

Traçabilitat Del servei

Diputació Tarragona | www.dipta.cat Diputació de Tarragona Enric Brull Alabart

Serveis

Cercar dins l'arbre...

- DIP40 - Gabinet de Presidència
- DIP45 - Servei d'Assistència Mu
- DIP50 - Servei d'Assistència al T
- DIP55 - Servei d'Assistència al C
- DIP70 - Recursos Humans i Pol
- DIP75 - Coneixement i Qualitat
 - DIP7501 - Aplicacions de G
 - DIP7502 - Comunicacions
 - DIP7503 - Publicació web
 - DIP7504 - Sistema de Gest
 - DIP7505 - Gestió Administr
 - DIP7506 - CAU
 - DIP7506S001 - Resoluc
 - DIP7506S002 - Resoluc
 - DIP7506S003 - Resoluc
 - DIP7506S004 - Resoluc
 - DIP7506S005 - Resoluc
 - DIP7506S006 - Petició
 - DIP7506S007 - Petició
 - DIP7506S008 - Petició
 - DIP7506S009 - Petició
 - DIP7506S010 - Petició
 - DIP7506S011 - Petició
 - DIP7506S012 - Petició
 - DIP7506S013 - Petició
 - DIP7506S014 - Petició
 - DIP7506S015 - Emissió
 - DIP7506S016 - Integritat

Editant servei: Resolució incidències maquinari de lloc de treball

Peticions Seguiment Temps Equip Qualitat

Peticions associades al servei 3583

Flux	Descripció	Expedient	Iniciador	Terçer	Estat	Inici	Fi
155	Problemes amb la pantalla		agomezl	Araceli Gomez Lopez	Incidència resolta (final)	23/05/2018	23/05/2018
155	Configuració marges impressora registre		tbalaguer	Teresa Balaguer Rimbau		23/05/2018	
155	Problemes de visualització arxius		mbertran	Marc Bertran Lavisiera		23/05/2018	
155	Revisió ordinador aula 9		rbelda	Remei Belda Ferri		22/05/2018	
155	Ordinador direcció Esther Vidal		spallise	Silvia Pallise Sans		21/05/2018	
155	DESTORB DE LA IMPRESSORA DEL PARC DE MAQUINÀRIA		earbones	Enric Arbones Martorell		21/05/2018	
155	Revisió de l'escàner de la sala de professors		rbelda	Remei Belda Ferri		21/05/2018	
155	La impressora de RH no imprimeix		acorts	Anna Maria Corts Bertran		21/05/2018	
155	Impressora de la Pilar cases surt ratlla blanca		jplazas	Maria José Gil Barrios		21/05/2018	
155	Ratolí ordinador no funciona		jramosn	Montse Simó Heredia	Incidència resolta (final)	21/05/2018	22/05/2018

1 2 3 4 5 6 7 8 9 10 .. 359 Següent

Traçabilitat
Del servei

Diputació de Tarragona | www.dipta.cat Diputació de Tarragona Eric Brull Alabart

Serveis

Cercar dins l'arbre...

- DIP40 - Gabinet de Presidència i Planif
- DIP45 - Servei d'Assistència Municipal
- DIP50 - Servei d'Assistència al Territori
- DIP55 - Servei d'Assistència al Ciutadà
- DIP70 - Recursos Humans i Polítiques
- DIP75 - Coneixement i Qualitat
 - DIP7501 - Aplicacions de Gestió
 - DIP7502 - Comunicacions
 - DIP7503 - Publicació web
 - DIP7504 - Sistema de Gestió
 - DIP7505 - Gestió Administrativa
 - DIP7506 - CAU
 - DIP7506S001 - Resolució incid
 - DIP7506S002 - Resolució incid
 - DIP7506S003 - Resolució incid
 - DIP7506S004 - Resolució incid
 - DIP7506S005 - Resolució incid
 - DIP7506S006 - Petició de canv
 - DIP7506S007 - Petició de canv
 - DIP7506S008 - Petició de canv
 - DIP7506S009 - Petició de prog
 - DIP7506S010 - Petició aprovisi
 - DIP7506S011 - Petició de cons
 - DIP7506S012 - Petició d'accés
 - DIP7506S013 - Petició d'accés
 - DIP7506S014 - Petició usuaris
 - DIP7506S015 - Emissió d'infor
 - DIP7506S016 - Integritat/Segu
 - DIP7506S017 - Identitats usua

Editant servei: Resolució incidències maquinari de lloc de treball

Peticions Seguiment Term **Equip** Qualitat

Filtres

Participants en les peticions

Nom	Peticions	Hores persona	Cost €
Joan Plazes Borràs	69	64	776,6
Jimenez			
Caí Roigé Roca			
Alfred Icaran López			
Joan Ramos Nolla			
rmendez			
Montserrat Solé Sans			
Silvia Pallise Sans			
Teresa de la Fuente Gonzalez			
Ester Marsillach López	4	0,2	3
Total		215	2.313,7

Mostrant de 1 a 10 de 72 registres

Anterior 1 2 3 4 5 ... 8 Següent

Gestió de Peticions

Mostra 10 registres

Data	Usuari	Servei	Descripció	Estat	Data lliurat	Valoració	Temps lliu.	Hores p.
2018-04-24	ndvit	Resolució incidències maquinari de lloc de treball	l'ordinador de la becària fa molt soroll	Arxivat	2018-04-27	10	3,04	0,08
2018-04-18	ndvit	Resolució incidències maquinari de lloc de treball	Surt missatge a la pantalla impresora RICOH	Arxivat	2018-04-30	9	11,87	0,08
2018-03-07	ndvit	Resolució incidències maquinari de lloc de treball	error a l'impresora RICOH AFICIO SPC4900N	Arxivat	2018-03-09	10	2,2	0,08
2018-03-07	ndvit	Resolució incidències maquinari de lloc de treball	no funciona disquetara de l'ordinador becària	Arxivat	2018-03-09	10	2,31	0,1

Mostrant de 1 a 4 de 4 registres

Primer Anterior 1 Següent Últim

Es mostren les dades dels darrers 90 dies. Servei: [DIP75_MAQUI_00001].

Traçabilitat
Del servei

Diputació Tarragona | www.dipta.cat | Diputació de Tarragona | Enric Brull Alabart

Serveis

Cercar dins l'arbre...

- DIP40 - Gabinet de Presidència i
- DIP45 - Servei d'Assistència Mun
- DIP50 - Servei d'Assistència al Te
- DIP55 - Servei d'Assistència al Ci
- DIP70 - Recursos Humans i Polític
- DIP75 - Coneixement i Qualitat
 - DIP7501 - Aplicacions de Ges
 - DIP7502 - Comunicacions
 - DIP7503 - Publicació web
 - DIP7504 - Sistema de Gestió
 - DIP7505 - Gestió Administra
 - DIP7506 - CAU
 - DIP7506S001 - Resolució
 - DIP7506S002 - Resolució
 - DIP7506S003 - Resolució
 - DIP7506S004 - Resolució
 - DIP7506S005 - Resolució
 - DIP7506S006 - Petició de
 - DIP7506S007 - Petició de
 - DIP7506S008 - Petició de
 - DIP7506S009 - Petició de
 - DIP7506S010 - Petició de
 - DIP7506S011 - Petició de
 - DIP7506S012 - Petició de
 - DIP7506S013 - Petició de
 - DIP7506S014 - Petició de
 - DIP7506S015 - Emissió de
 - DIP7506S016 - Integritat
 - DIP7506S017 - Identitats
 - DIP7506S018 - Suport pr
 - DIP7506S019 - Resolució
 - DIP7506S020 - Petició de
 - DIP7506S021 - Petició de
 - DIP7506S022 - Petició de
 - DIP7506S023 - Resolució

Indicadors | Comparativa anual | Cua de peticions | Participants | Tercers

Filtres

Es mostren les dades del període 22/05/2017 - 22/05/2018. Servei: [DIP75_MAQUI_00001]

QUANTITAT - Nombre de sol·licituds lliurades (Sol·licituds lliurades) Total: 788

QUALITAT - Valoració mitjana 93,91% valorades

LLIURAMENT - Temps mig de lliurament (dies) (Temps de lliurament (...))

IMPORT - Hores persona per servei (Hores persona)

Gestió de Peticions

Mostra 10 registres

Data	Usuari	Servei	Descripció	Estat	Data lliurat	Valoració	Temps lliu.	Hores p.
2018-04-24	ncivt	Resolució incidències maquinari de lloc de treball	l'ordinador de la becària fa molt soroll	Arxivat	2018-04-27	10	3.04	0.08
2018-04-18	ncivt	Resolució incidències maquinari de lloc de treball	Surts missatge a la pantalla impressora RICOH	Arxivat	2018-04-30	9	11.87	0.08
2018-03-07	ncivt	Resolució incidències maquinari de lloc de treball	error a l'impressora RICOH AFICIO SP4300DN	Arxivat	2018-03-09	10	2.2	0.08
2018-03-07	ncivt	Resolució incidències maquinari de lloc de treball	no funciona disquetera de l'ordinador becària	Arxivat	2018-03-09	10	2.31	0.1

Per tercer

- Area SAC: 225
- Area SAM: 122
- Area RHP: 105
- Area SEC: 81
- Area SIN: 60
- Area SAT: 53
- Area INT: 51
- Area GDP: 45

Traçabilitat
Del servei

Diputació de Tarragona | www.dipta.cat | Diputació de Tarragona | Enric Brull Alabart

Serveis

Cercar dins l'arbre...

- DIP40 - Gabinet de Presidència i
- DIP45 - Servei d'Assistència Mun
- DIP50 - Servei d'Assistència al Te
- DIP55 - Servei d'Assistència al Ci
- DIP70 - Recursos Humans i Politi
- DIP75 - Coneixement i Qualitat
 - DIP7501 - Aplicacions de Ge
 - DIP7502 - Comunicacions
 - DIP7503 - Publicació web
 - DIP7504 - Sistema de Gestió
 - DIP7505 - Gestió Administra
 - DIP7506 - CAU
 - DIP7506S001 - Resolució
 - DIP7506S002 - Resolució
 - DIP7506S003 - Resolució
 - DIP7506S004 - Resolució
 - DIP7506S005 - Resolució
 - DIP7506S006 - Petició de
 - DIP7506S007 - Petició de
 - DIP7506S008 - Petició de
 - DIP7506S009 - Petició de
 - DIP7506S010 - Petició de
 - DIP7506S011 - Petició de
 - DIP7506S012 - Petició d'
 - DIP7506S013 - Petició d'
 - DIP7506S014 - Petició us
 - DIP7506S015 - Emissió d
 - DIP7506S016 - Integritat
 - DIP7506S017 - Identitats
 - DIP7506S018 - Suport pr
 - DIP7506S019 - Resolució
 - DIP7506S020 - Petició de
 - DIP7506S021 - Petició cc
 - DIP7506S022 - Petició de
 - DIP7506S023 - Resolució
 - DIP7506S024 - Resolució

Editant servei: Resolució incidències maquinari de lloc de treball

Peticions Seguint Temps Equip **Qualitat**

Indicadors **Comparativa anual** Cua de peticions Participants Tercers

Filtres
Any: [2018]. Servei: [DIP75_MAQUI_00001].

QUANTITAT - Nombre de sol·licituds lliurades

Sol·licituds lliurades

Any	2018	2017	dif. 2017	2016	dif. 2016
Acumulat anual	570	500	14 %	540	5,56 %

QUALITAT - Valoració mitjana

Any	2018	2017	dif. 2017	2016	dif. 2016
Mitjana anual	8,92	9,02	-1,09 %	8,75	2 %

LLIURAMENT - Temps mig de lliurament (dies)

Any	2018	2017	dif. 2017	2016	dif. 2016
Mitjana anual	16,35	5,72	186 %	8,22	99,01 %

Traçabilitat Del servei

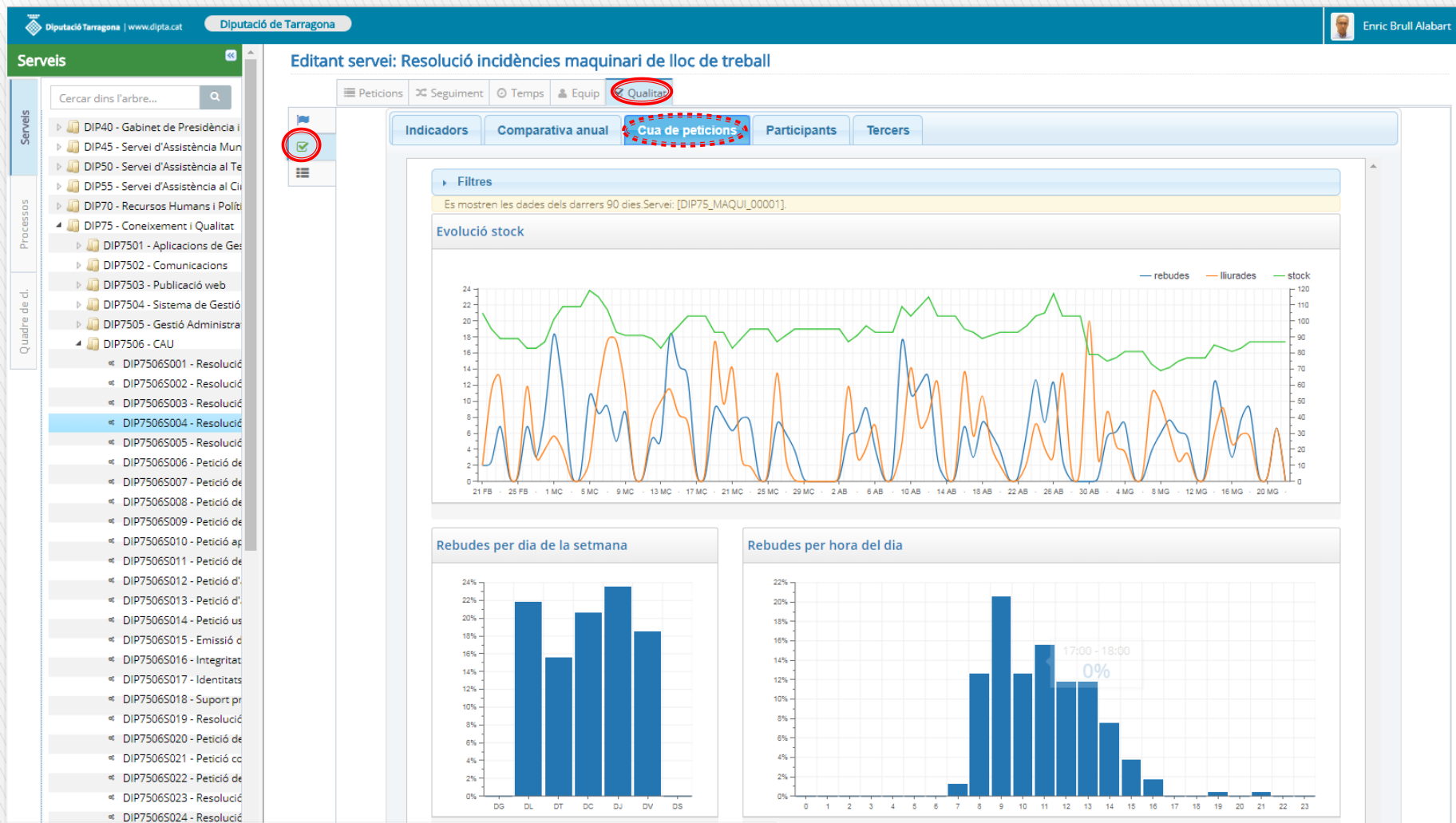

Unidad organizativa

Conjunto de servicios

Trazabilidad

Traçabilitat De la Unitat Organitzativa

